



# ボラポの日記

Vol.4

ボランティア・NPO活動センター 瀬田学生スタッフ広報誌

特別号



## ~目次~

1. 東日本大震災被災地でのボランティア活動
2. 災害ボランティア活動の流れ
3. 「四国のへそ」で学ぶSDGsの架けhashi
4. 夏に行ったおすすめボランティア紹介
5. 大津祭ボランティア
6. 龍谷祭告知

学スタ運営

X (旧Twitter)



Instagram



フォロー  
お願いします！

この夏実施されたプログラムに参加した人にインタビュー！！

## 東日本大震災被災地域でのボランティア活動

ボランティア・NPO活動センターでは東日本大震災が発生して以降、現地でのボランティア活動を継続して行っています。今年このプログラムに参加した学スタにインタビューしました！！



社会学部2年 蔵本千優

### 何をしましたか？

宮城県石巻、女川に行き、防災教育を受け、実際にボランティア活動をしました。防災教育では、雄勝ローズファクトリーガーデンという津波で流された後の土地に花を植えたことから始まったガーデンでどう命を守るのかということについて教えていただきました。ボランティアでは、そこのガーデンで土地の一角の土の整備をお手伝いしました。他にも復興公営住宅での清掃活動をしました。

### 学んだこと、感じたことを教えてください

学んだことや感じたことは本当に多くて語りきれないけれど、だからこそ報告会や普段の会話の中で少しでも多くの人に伝えたいと思っています。

### 活動の様子



東日本大震災当時、多くの災害ボランティアが活躍しました！

今後もし災害が起こったら...被災地に駆けつけてボランティア活動に参加しよう！！

## 災害ボランティアセンターにおける活動の流れ

※前頁の東日本大震災被災地域でのボランティア活動は、大学主催プログラムのため、この流れとは異なります。



### ① ニーズ受付

被災者から依頼を受け付ける。

### ② ボランティア受付

受付名簿とボランティア活動保険加入カードへの記入、名札の作成を行う。

### ③ オリエンテーション

被災者のプライバシーの保護や寄り添うことの大切さなど、活動上の留意事項等の説明を受ける。

### ④ マッチング

被災者からの依頼内容の説明を聞き、参加したい活動に手を挙げ、活動先を選択する。

### ⑤ グルーピング

グループを作ってリーダーを決め、詳しい依頼内容の説明を受ける。

### ⑥ 資材の貸し出し・送迎

必要な資材等の貸し出しのチェックを受ける。

### ⑦ 救援活動

被災者に「寄り添う」という気持ちを大切に、福祉救援活動を行う。

### ⑧ 活動報告

リーダーは活動状況と活動継続の有無をスタッフに報告する。

参照：大津市社協「災害ボランティア必携ハンドブック」



この夏実施されたプログラムに参加した人にインタビュー！！

国内体験学習プログラム

## 『四国のへそ』で学ぶSDGsの架けhashi

ボランティア・NPO活動センターでは徳島県に行き、林業やSDGsについて学ぶプログラムを行いました！このプログラムに参加してきた学スタにインタビュー！



社会学部1年 堀内薫

### 何をしましたか？

徳島県三好地域に行ってきました。植樹体験をしたり、国産材や間伐材で作る『樹恩割り箸』の製造体験、木材を燃えない壁紙にしたり印刷に対応できる製品に加工する会社をはじめ、さまざまな林業関連施設を訪れました。

### 学んだこと、感じたことを教えてください

森林・林業の必要性や面白さ、割り箸製造が障がい者のやりがいとなっていること、林業の未来に向けたさまざまな取り組みや地域での繋がりなどを学び、SDGsの目標8・11・12・13・15・17などを実感することができました。



### 活動の様子



## 夏ボラ！

### ～夏に行った学生のおすすめボランティアをご紹介します～

#### 1 京都シャボン玉飛ばし隊

活動内容：シャボン玉をとばして  
通行人にパフォーマンス！

活動日：主に春から秋にかけての土日  
(詳しい活動日はInstagram  
shabondama\_performerのDMにて)

場所：京都鴨川デルタ

感想：

シャボン玉を大きく膨らませたり、シャボン玉の中にシャボン玉を入れるテクニックなど、シャボン玉は奥が深いです！シャボン玉を膨らませるだけなので、ボランティア初心者にもオススメです。なにより、シャボン玉を膨らませるのが楽しいのでぜひ参加してみてください！



#### 2 みんなの広場 敦賀屋 手打ちそば処

活動内容：大人の方が食べるお蕎麦の代金で、子どもが無料で食べることができるしくみのお店です。ボランティアは接客配膳、食器洗いなどをします。

活動日：第一、第三日曜日11:30～17:00  
毎週水曜日11:30～19:00

場所：大津市札の辻5-20大津市京町郵便局向かい

感想：店主さんの子供や学生に寄り添う気持ちがすごく温かいです！



詳しくはボラセンまで!!





# 大津祭

## 2023



10月7日、8日に大津祭が開催されました！龍谷大学からは総勢41名がボランティアとして参加しました！

### ★そもそも大津祭って何？

大津祭とは江戸時代から続く祭りであり、国の重要無形民俗文化財に指定されています。魅力としては13基の「曳山」と「からくり」です。

曳山とは、祭礼の際に引く山車（だし）のことで、楽器を演奏しながら大津のまちを巡回していきます。そして、それぞれの山には「からくり」が載せられており、多種多様な表現が楽しめます。



7日に開催された宵宮(よみや)の様子。8日に行われる本祭と違い、夜のまちを照らす提灯が魅力です。

### ★このボランティアの魅力

約15万人が来場する大津祭の運営側として参加することは、とても貴重な体験だと思います。特に、曳き手のボランティアでは地域の方と交流できる機会が多いので、とても魅力的です！ 龍谷大学では来年度もボランティア募集を行う予定なので、興味のある方はぜひ参加してみてください！！



8日の本祭の様子。警備と曳き手に分かれて参加しました。昨年と同じく、今年も雨が降ってしまいましたが大いに盛り上がっていました！

模擬店・展示出店します！！

## ボラセン龍谷祭2023

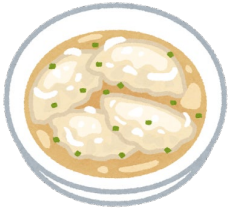

### 水餃子3個入り 300円



10月28日・29日開催の龍谷祭において、ボラセンの模擬店では水餃子を販売します！！  
わさび醤油・ゴマダレ・ポン酢・玉ねぎドレッシングの4種類のタレからお選びください！！♡

場所は**グローバルキッチン前**です！  
是非来てね！



場所は **2号館 211・212・213** です！

瀬田キャンパスがある  
「滋賀」がテーマ

我らの  
我による  
我らのための  
滋賀

SDGsのための  
MLGsを  
ご存じですか？

リユース工作

ボッチャ体験

学スタが参加した  
ボランティア紹介etc.

**展示・体験による  
盛り沢山のボラセン展示です！！**

## そうだ ボラセン、行こう ～ボランティア・NPO活動センター活用のススメ～

ボラセンは、青志館(食堂がある建物)の横、野球場の手前にあります！ボランティアや講座・イベントの紹介の他、ボランティア関連図書の貸し出しなども行っています  
空きコマなどに一度来てみてください！来て損はありません！

**ボラセン！！**

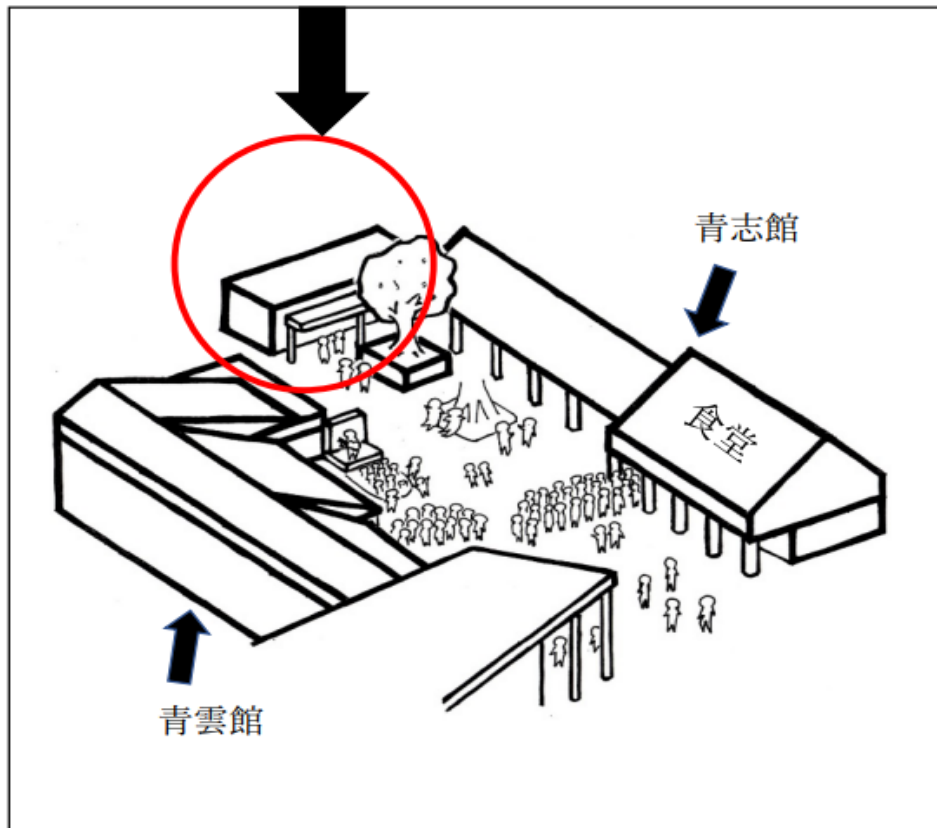

### **ボランティア・NPO活動センター(瀬田)**

☎ 077-544-7252      FAX 077-544-7261

✉ ryuvnc@ad.ryukoku.ac.jp

開室時間 平日 9:00～17:00

(火のみ10:45～ 土・日・祝閉室)

<https://www.ryukoku.ac.jp/npo/>

発行者：ボランティア・NPO活動センター  
学生スタッフ広報誌係(瀬田)

発行日：2023年10月23日